

En el Valle verás plantas y animales.
Las plantas, como los animales, son **seres vivos**, que nacen,
crecen, se reproducen y mueren.

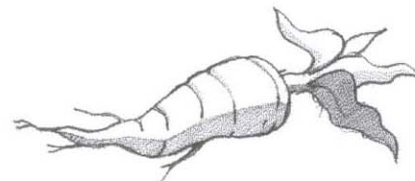

Rodea con un círculo los seres vivos y coloréalos.

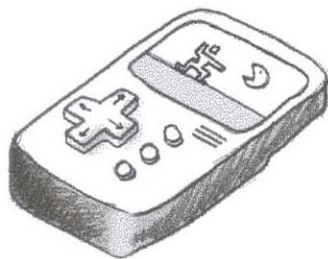

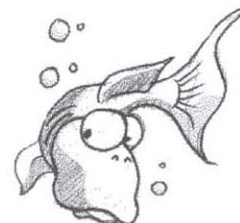
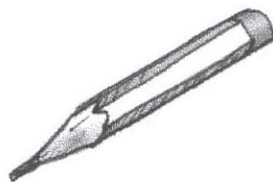
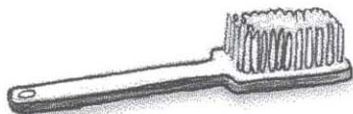
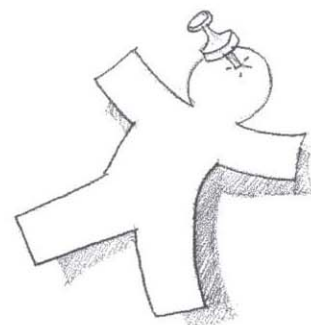
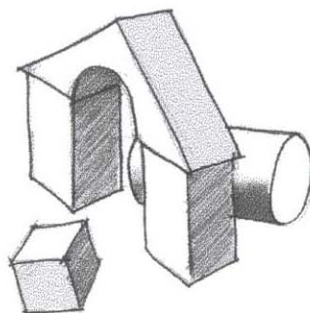
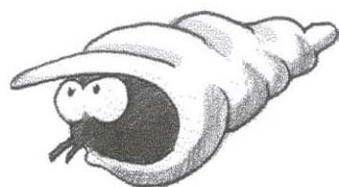
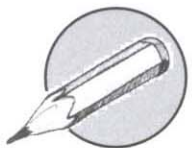

¿Cómo nacen las plantas?

Las plantas nacen de las semillas que ponemos en la tierra. El agua y el calor del sol hacen que la semilla germine, originando una nueva planta.

Observa y relaciona los dibujos con las siguientes palabras:

REGAR

TIERRA

GERMINAR

SEMILLAS

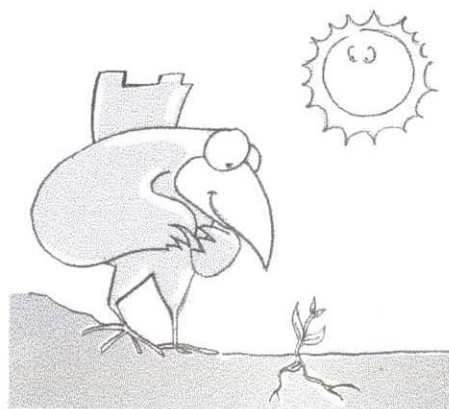
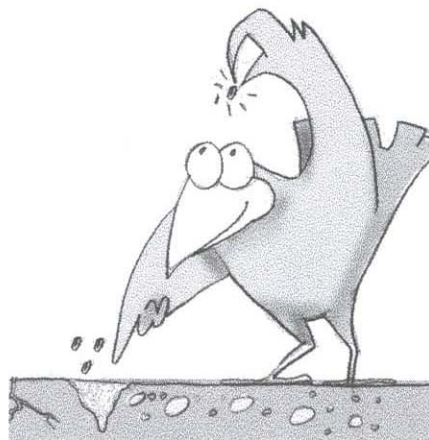

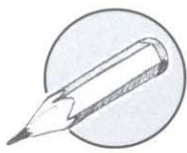

Experimento

Te propongo ahora, confeccionar un semillero en clase. Necesitarás:

- Cartones de huevos.
- Tierra vegetal y arena.
- Agua.
- Regadera.

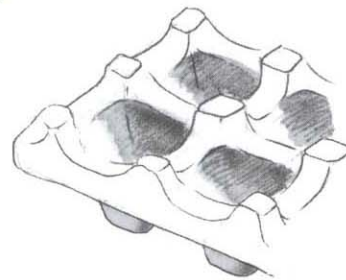

Los cartones te servirán de semilleros, para ello tendrás que llenarlos con tierra, poner dos semillas en cada hueco (por ejemplo, judías secas) y después regarlos. Ponlos cerca de la ventana, donde les de la luz.

Te sugiero que repitas el experimento, pero esta vez no riegues la tierra. Deja pasar unos días y anota aquí el resultado del experimento:

- ¿Qué ha ocurrido en el semillero que has regado? _____

- ¿Y en el que no has puesto agua? _____

- CONCLUSION: _____





¿De qué partes está formada una planta?

Las plantas tienen raíces, troncos o tallos, hojas, flores y frutos. Las plantas toman el agua y otras sustancias del suelo a través de las raíces, suben por el tallo hasta las hojas donde fabrican el alimento.

Pon los nombres de cada una de las partes de estas plantas:

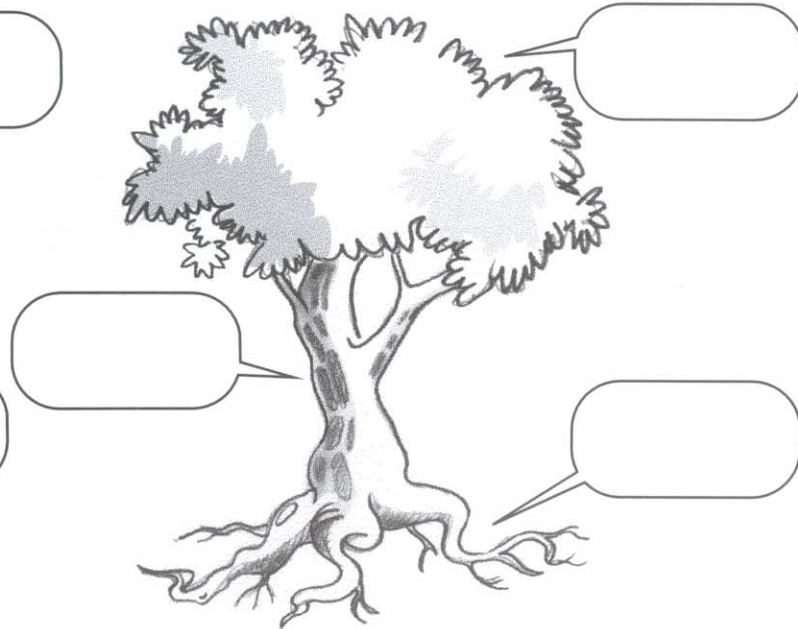
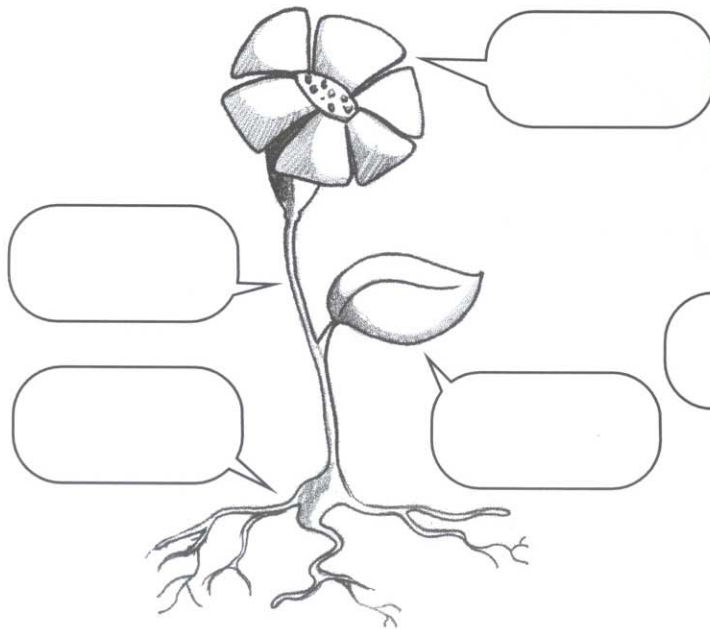

Adivina Adivinanza.

La princesa hojalina,
se mece en la rama fina.
Llega el otoño vengador
y pierde su verde color
¿Qué es? _____

"David y Ana" 1
Ediciones Didascalía S.A.
Madrid



¿Qué has visto en el Vivero Forestal?

Ya sabes que el Vivero es un lugar donde se cultivan árboles y arbustos, aunque lo que más abunda son los pinos y cipreses. Como ya has aprendido a distinguir estos dos tipos de árboles, en la página siguiente colorea en rojo los caminos que unen al pino con sus elementos y en azul los que unen al ciprés con los suyos.

